

OH 8010

SUPPORT MOYEURS/ETRIERS ET TAMBOURS DE FREINS PL
HUB/CALIPER AND BRAKE DRUMS SUPPORT



PRIX 2019

Mécannique

**ATTENTION**

Avant de retourner ce produit pour quelque raison qu'il soit (problème d'installation, consignes d'utilisation, panne, problème de fabrication...), merci de nous contacter.

Contact :

Vous pouvez nous joindre par mail à sav@clas.com ou bien au 04 79 72 92 80 ou encore vous rendre directement sur notre site clas.com

Si vous avez changé d'avis concernant votre achat, veuillez retourner ce produit avant d'essayer de l'installer.

WARNING

Before returning this product for any reason (installation problem, instructions for use, breakdown, manufacturing problem...), please contact us.

Contact :

You can reach us by mail sav@clas.com or by phone +33(0)4 79 72 69 18 or go directly to our website clas.com

If you have changed your mind regarding your purchase, please return this product before you attempt to install it.

DESCRIPTION

Spécialement conçu pour accueillir l'ensemble du moyeu (moyeu, disque et étrier) lors du changement de roulements sur les poids lourds, autobus et véhicules industriels. L'ensemble pourra être démonté directement sur le support, sans efforts, assisté par un treuil pour la dépose de l'étrier et du disque. Réduit jusqu'à 70% le temps de travail. Limite les risques d'accidents (blessure au dos, chute de l'étrier sur les pieds...).

Caractéristiques :

- course : 200mm
- charge max treuil : 120kg
- 6 roues dont 2 pivotantes freinées
- dimensions : 550x300x700mm
- poids : 49Kg

Pour une opération optimale, la méthodologie conseillée (ex. : remplacement disque) :

- 1- utilisation du support étriers OH 8001 pour garder la position initiale
- 2- utilisation du support moyeux/étriers OH 8010 pour extraire l'ensemble
- 3- utilisation éventuelle de l'extracteur de disque par vérin OH 8012 dans un cas de force majeure

Specially designed to accommodate the entire hub (hub, disc and caliper) when changing bearings on trucks, buses and industrial vehicles.

The assembly can be dismantled directly on the support, without effort, assisted by a winch for the removal of the bracket and disc.

Reduces working time by up to 70%.

Limits the risk of accidents (back injury, fall of the stirrup on the feet...).

Specifications:

- *stroke: 200mm*
- *max winch load: 120kg*
- *6 wheels including 2 braked castors*
- *dimensions: 550x300x700mm*
- *weight: 49Kg*

For optimal operation, the recommended methodology is (ex.: disk replacement):

- 1- use of the OH 8001 brake caliper support to maintain the initial position
- 2- use of the OH 8010 hub/caliper support to extract the assembly
- 3- possible use of the OH 8012 disc extractor by cylinder in a case of force majeure

COMPOSITION

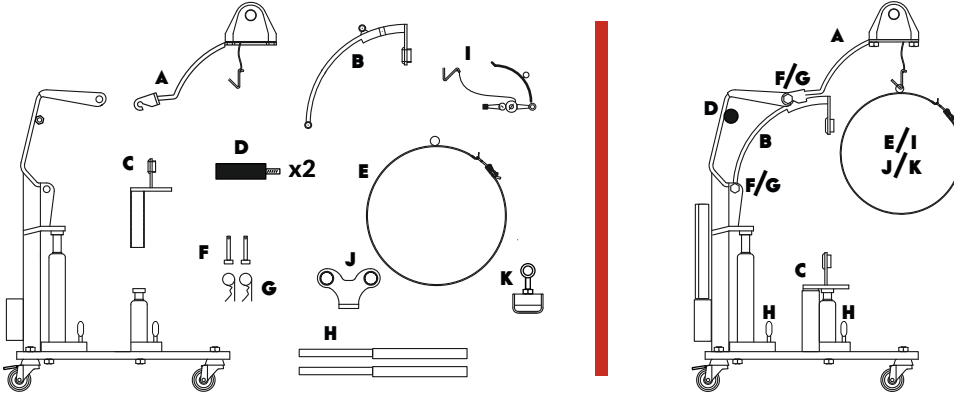

- A : TREUIL / A: WINCH
- B : FIXATION DU MOYEU SUPÉRIEUR / B: UPPER HUB FASTENER
- C : FIXATION INFÉRIEURE DU MOYEU / C: LOWER HUB FASTENER
- D : POIGNÉE / D: HANDLE
- E : BAGUE DE DISQUE / E: DISC RING
- F : BOULONS / F: BOLTS
- G : CLIP DE SÉCURITÉ / G: SAFETY CLIP
- H : BARRE DU CRIC DE LEVAGE / H: LIFT JACK BAR
- I : ADAPTATEUR DE TAMBOUR DE FREIN / I: BRAKE DRUM ADAPTOR
- J : FIXATION RAPIDE DU MOYEU / J: QUICK HUB FASTENER
- K : SUPPORT DE SUSPENSION / K: HANGING BRACKET

Flasher pour voir la vidéo !

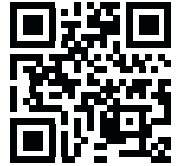

Flash to watch the video !

UTILISATIONS / APPLICATION

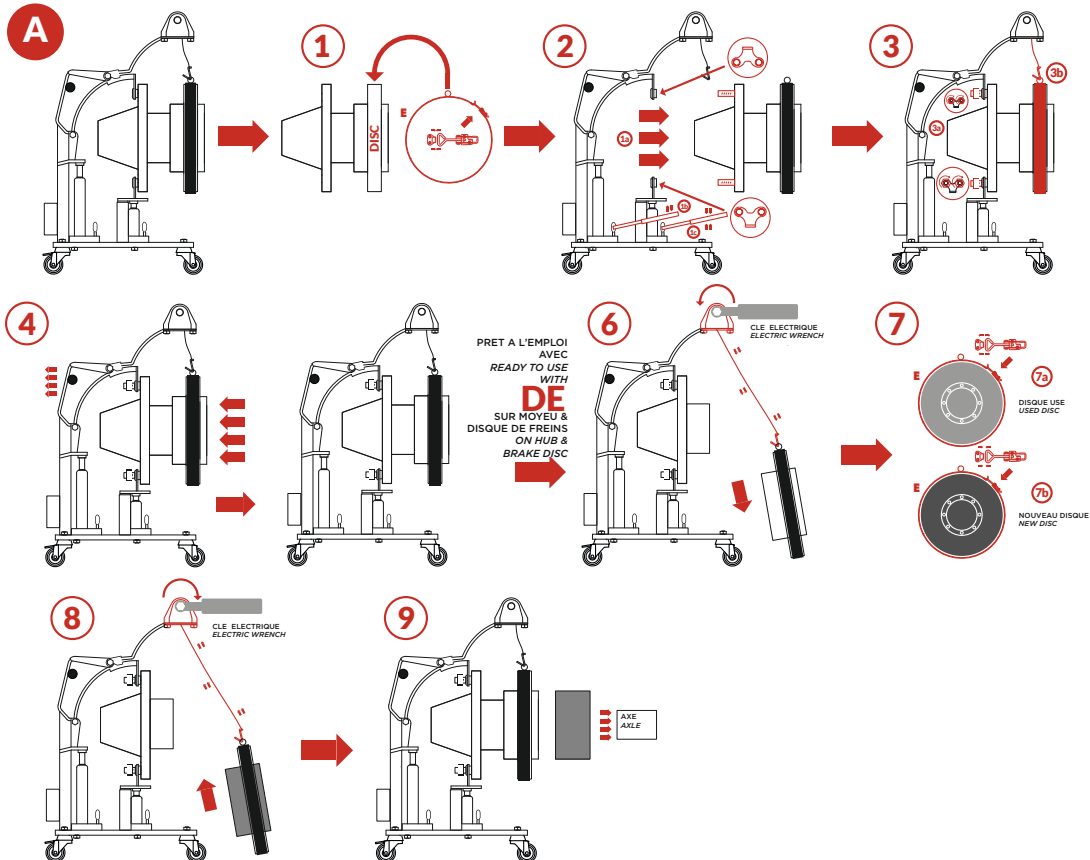

B

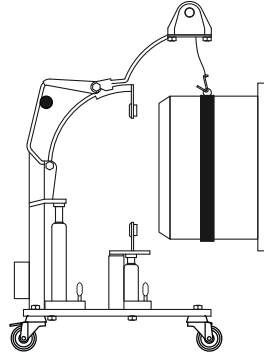

B

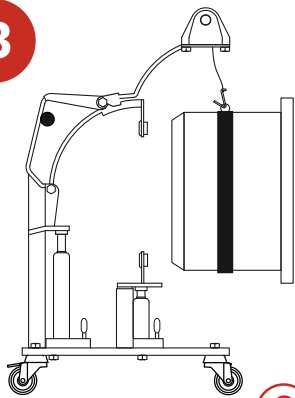

1

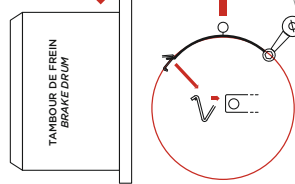

2

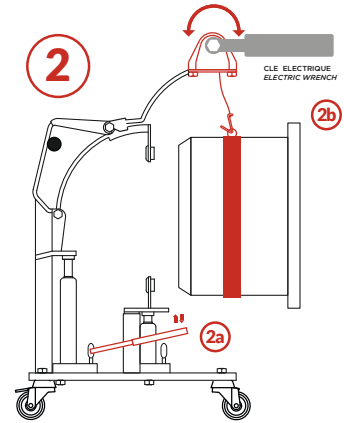

3

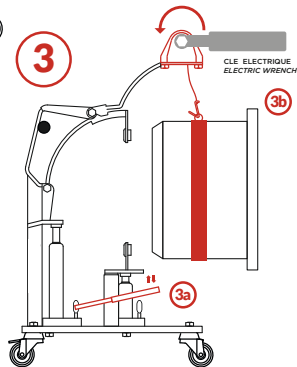

4

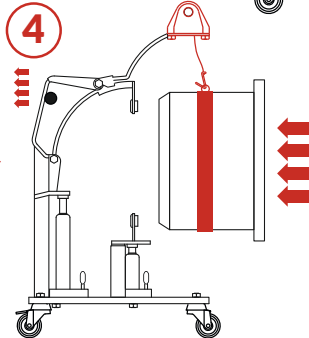

1

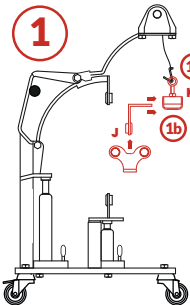

2

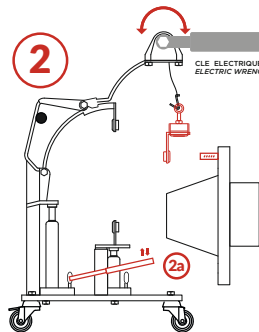

3

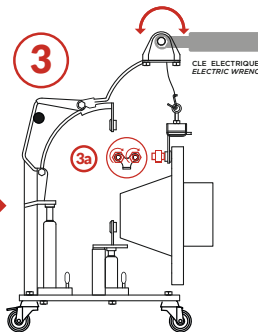

4

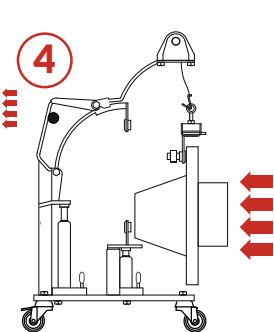



CLAS Equipements

ZA de la CROUZA
73800 CHIGNIN
FRANCE

Tél. +33 (0)4 79 72 62 22

Fax. +33 (0)4 79 72 52 86

OH 8010

**SUPPORT MOYEUX/ETRIERS ET TAMBOURS DE FREINS PL
HUB/CALIPER AND BRAKE DRUMS SUPPORT**

Si vous avez besoin de composants ou de pièces, contactez le revendeur
En cas de problème veuillez contacter le technicien de votre distributeur agréé

If you need components or parts, please contact the reseller.
In case of problems, please contact your authorized technician.